

 **SATJAM**<sup>®</sup>  
**střecha dneška**



Střešní krytina  
**SATJAM Bond Exclusive**  
**SATJAM Bond Metallic**  
montážní návod

SATJAM Bond – lehká krytina pro Vaší střechu, je tvořena maloformátovou šablonou s pěti prolisy, která zjednodušuje montáž a na minimum snižuje odpad. Pro výrobu krytiny je používán ocelový plech žárově pokovený vrstvou ALUSAT, nebo ocelový pozinkovaný plech. U krytiny Bond Exclusive je povrch dále tvořen akrylátovým filmem, akrylátovou nosnou vrstvou, posypaným z přírodního kameniva a finální ochrannou lakovou vrstvou, u krytiny Bond Metallic je povrch tvořen finální vrstvou barevného laku, který zajišťuje vysokou kvalitu, trvanlivost a odolnost střešní krytiny.

Dokonalý vzhled zapadající do tradiční architektury, trvanlivost a odolnost proti klimatickým vlivům, technicky vyspělé řešení šetřící náklady a naprostá ekologická a zdravotní nezávadnost, to jsou hlavní, ale ne všechny výhody krytiny nové generace – krytiny SATJAM Bond.

Pro využití všech vlastností a možností této výjimečné krytiny je velmi důležité seznámit se s jejími technickými daty a zejména s postupem montáže. Pro perfektní provedení střechy je však nutné mít podrobné odborné znalosti, zručnost, zaškolení a předepsané vybavení. Pro jistotu splnění podmínek záruky doporučujeme vyžádat si seznam autorizovaných montážních firem a využít jejich nabídky.

## I. VŠEOBECNÁ ČÁST

Kvalitativní parametry výrobku výrobce zaručuje pouze při dodržení montážních a záručních podmínek.

1. Výrobky balené originálně od výrobce mají na etiketách tyto údaje:

- kód a název výrobku – prvku
- kód a název barvy výrobku
- počet kusů v balení – kartonu
- jméno, adresu a telefon výrobce

2. Pro objednávání a přesné rozlišení odstínů barev je směrodatný pouze vzorník výrobce.

Předložení prodejního dokladu (faktury) je jednou z nezbytných podmínek uplatnění případné reklamace.

3. Výrobce nepřebírá zodpovědnost za škody způsobené uživatelem nebo třetí osobou uživateli nebo neznalostí všeobecných a technických informací a podmínek k výrobku, zejména montážního návodu a záručních podmínek.

## Pokyny pro montáž a manipulaci



Nepřevážet s převisem

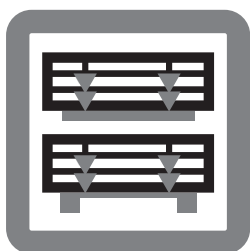

Manipulovat jen ve vymezeném prostoru



Vykládat vysokozdvížným vozíkem



Správné uchycení pásů



Nevykládat více balíků najednou



Skladovat pod plachtou nebo pod přístřeškem



Při skladování vyspádovat pro odtékání vody

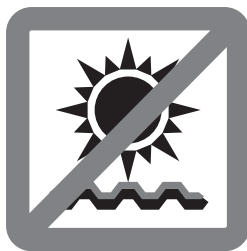

Neskladovat na slunci



Nepoužívat úhlovou brusku

## II. ROZMĚRY A TECHNICKÁ DATA:

### SATJAM Bond Exclusive

#### Technická data

Střešní krytina	5-dílná šablona
Délka/užitná délka	1020/950 mm
Šířka/užitná šířka	450/410 mm
Užitná plocha	0,39 m <sup>2</sup>
Počet šablon/m <sup>2</sup>	2,56 ks
Hmotnost	cca 6,5 kg/m <sup>2</sup>
Min. sklon	12°

### SATJAM Bond Metallic

#### Technická data

Střešní krytina	5-dílná šablona
Délka/užitná délka	1020/950 mm
Šířka/užitná šířka	450/410 mm
Užitná plocha	0,39 m <sup>2</sup>
Počet šablon/m <sup>2</sup>	2,56 ks
Hmotnost	cca 4,85 kg/m <sup>2</sup>
Min. sklon	12°

## MATERIÁL A POVRCHOVÁ ÚPRAVA:

### SATJAM Bond Exclusive

Ocelový plech termicky pokovený vrstvou ALUSAT, která je tvořena slitinou hliníku, zinku a křemíku. Povrch je dále opatřen dvouvrstvou akrylátovou úpravou, kde první vrstva je akrylátový film a druhá vrstva je nosná pro ukotvení posypu, dále posypem z přírodního kameniva a finální ochrannou akrylátovou vrstvou (je zde zakomponován UV filtr a fungicidy), která zajišťuje vysokou kvalitu, trvanlivost a odolnost střešní krytiny BARVY: Dle vzorníku výrobce.

### SATJAM Bond Metallic

Ocelový žárově zinkovaný ocelový plech opatřený některou z následujících organických povrchových úprav:

Polyestersat 25

Satmat 35

Satpur 50

Satpur extra 50

Pro individuální projekty větší než 2.000 m<sup>2</sup> lze po dohodě zajistit barvu na objednávku.

### Minimální slony střešního pláště pro krytiny SATJAM Bond Exclusive a SATJAM Bond Metallic:

SATJAM Bond je vhodný pro použití od 12° sklonu střešního pláště.

Je-li délka střešní roviny větší než 10 m (měřeno ve směru sklonu) a v nadmořských výškách nad 600 m n.m., musí se min. dovolený sklon zvýšit o 5°.

### Barvy

Aktuální vzorník barev je uveden v katalogu výrobce. Vzorník posypů získáte u prodejců střešních krytin SATJAM nebo na obchodních střediscích společnosti SATJAM.

Vlivem kombinace povolených tolerancí parametrů vstupních materiálů a výrobního procesu mohou vzniknout odchylky tónu téže barvy, které nemají stejné výrobní číslo. Před expedicí množství většího, než jedna paleta ze skladu prodejce, je vždy nutné přesvědčit se dle etikety o shodě kódu a názvu barvy výrobku a není-li to možné, provést vizuální kontrolu shody barevného odstínu. Vizuální kontrolu je nutno provést při přebírání všech doobjednávek.

### III. DOPORUČENÉ NÁSTROJE, NÁŘADÍ A DOPLŇKOVÝ MATERIÁL

- nůžky na plech
- ruční nýtovačka
- kladívko obyčejné
- kleště nahýbací (falcovací)
- sponkovačka
- utahovačka + utahovací nástavec
- kotoučová pila
- elektrická prostřihavačka (pro Bond Metallic)
- pneumatická nastřelovačka
- pákové nůžky (do 1 m)
- ruční ohýbačka

**Pro dělení šablon je zakázáno používat úhlovou brusku!!!**

- difuzní pojistné fólie (druh a typ dle projektu), doporučujeme řadu SATJAMFOL
- kontralatě tl. (min. 40 mm)
- střešní latě ( min. 35x50) dle rozponu krokví.
- spojovací materiál pro montáž dřevěné konstrukce pozinkovaný, a pro montáž krytiny, originální barvené nerezové hřebíky, vodotěsné barvené POP nýty , nerezové vruty se zápusťou hlavou, šrouby s EPDM podložkou.
- střešní tmel na utěsnění spár u komínu apod.
- doplňkový materiál – tvarovky, těsnění...

### IV. VLASTNÍ MONTÁŽ

#### PŘIPRAVENOST STAVBY:

Hrubá stavba včetně krovu

#### PŘED ZAHÁJENÍM MONTÁŽE:

1. Pro kvalitní položení střešní krytiny je nutné se pečlivě věnovat rozměření střechy. Zjistěte případné odchylky od pravoúhlého tvaru střechy.
2. Podle výsledku rozměření si zvolte nejvýhodnější postup.
3. Pro chemické ošetření a impregnaci dřevěných prvků střechy, použijte pouze ty přípravky, které nejsou vůči krytině a fólii agresivní.

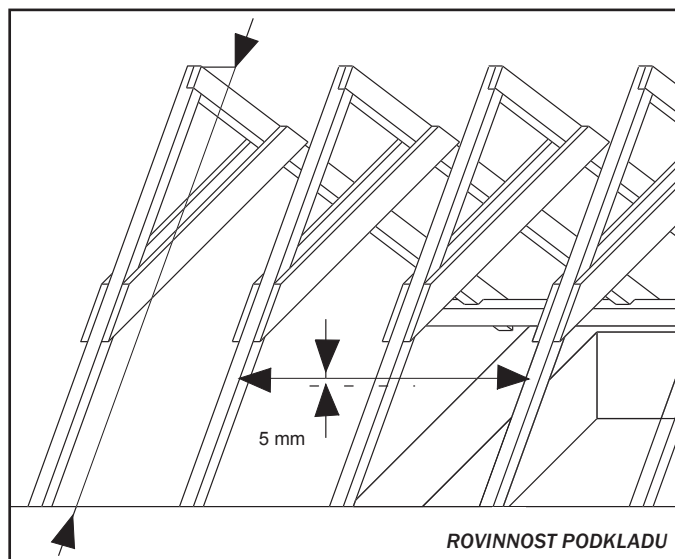

#### MONTÁŽ POJISTNÉ DIFUZNÍ FÓLIE:

4. Rovnoběžně s okapem začněte pokládat pojistnou difuzní fólii. Fólii napněte a přichytněte běžnými sponkami ke krovu.
5. U okapové hrany by měla být fólie ukončená na okapnici. K okapnici folii přilepte butylkaučukovou páskou.
6. Fólii dále připevněte kontralatěmi (výška min. 40 mm, dle sklonu střechy viz. ČSN 73 1901), které položíte na krokve, do kterých je upevníte pozinkovanými hřebíky . Překrytí hřebene fólií proveďte až na samý závěr, tak aby fólie umožňovala odvod vody z obou střešních rovin.
7. V případě nízkého sklonu střechy (pod 20°), doporučujeme zatěsnit spoj kontralatě – difúzní fólie butylkaučukovou páskou v celé délce kontralatě tak, aby páska zatěsnila procházející hřebíky.
8. Chemická impregnace na kontralatích i krokvicích musí být dokonale zaschlá, jinak hrozí porušení těsnosti difúzní fólie. Pro impregnaci použijte jen přípravky, které nejsou vůči fólii a krytině agresivní.

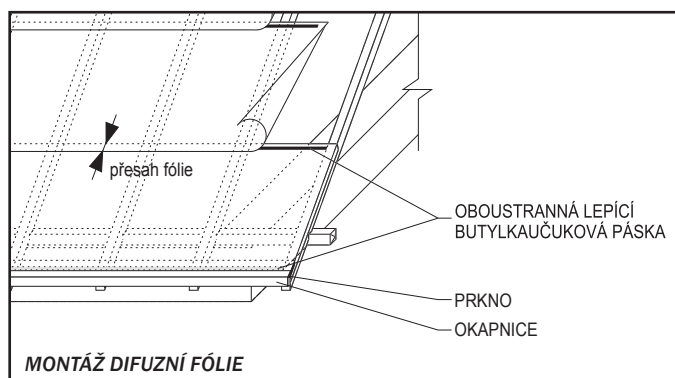

9. U tříplášťových střech doporučujeme jednotlivé pásy difúzní folie přelepit.
10. U fólií jiných výrobců se řiďte pokyny příslušného výrobce fólií.

### MONTÁŽ LAŤOVÁNÍ:

11. Rozpon latí je 410 mm. Po položení první řady fólie a kontralaťování, započnete s montáží střešních latí. První střešní lať připevněte na okapové hraně krokví. Druhou střešní lať připevněte do vzdálenosti spodních hran latí min. 340 mm a max. 390 mm. Přesně vyrovnejte. Další řady střešních latí montujte přesně na rozměr spodních hran latí 410 mm až k hřebeni. Všechny latě upevněte naležato. Poslední lať pod hřebenem upevněte co nejbližší k hřebeni. Doporučujeme použít distanční měřítko pro přesné rozměření spodních hran latí i v tom případě, že šířka latí není absolutně stejná. Přesná vzdálenost spodních hran latí je nezbytná pro přesnost osazení a připevnění jednotlivých šablon. Dle typu použitého hřebenáče upravte laťování u hřebene. Při použití hřebenáčů půlkulatých osadte držáky hřebenové latě a srovnejte je do roviny tak, aby bylo možné správně osadit hřebenáče.

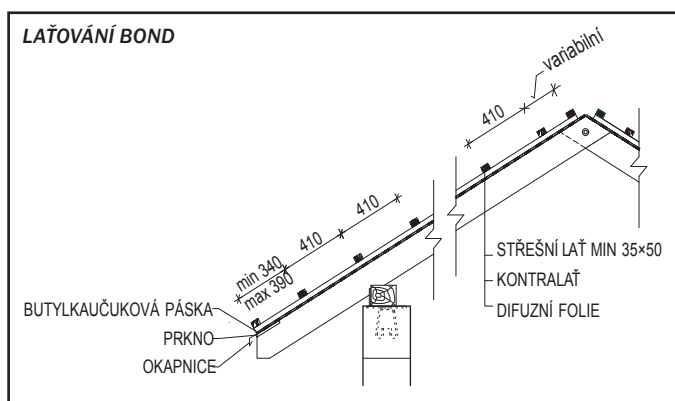
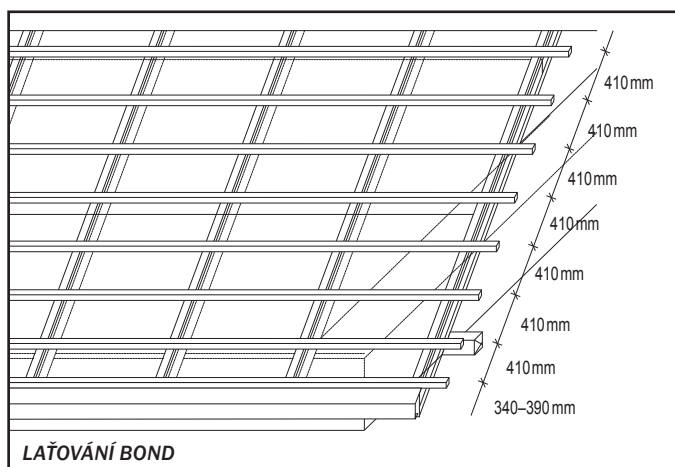

12. Takto namontovaná konstrukce zároveň umožňuje snadný pohyb po střeše. V tomto pořadí, (folie, kontralaťování, laťování) pokračujte až k hřebeni. Na montáž střešních latí používejte pozinkované hřebíky min. 90 mm tak, aby jste střešní latě ukotvili do krokve (ne jen do kontralaťe).

13. Tento postup opakujte na dalších stranách střechy.

14. Proved'te montáž podpěrných latí nároží, úžlabí a okrajových lišt a úpravu latí komína a střešních oken dle následujících požadavků.

a) na konci střechy přesahujícím přes štítovou zeď. Latě v požadovaném přesahu podložte kontralať a zařízněte kolmo na směr latí do stejné délky. Přes tuto lištu přetáhněte fólii a z boku připevněte prkno. O toto prkno bude opřena a k němu připevněna závětrná lišta. Jako variantní řešení je možno použít místo prkna lišty tl. 20 mm osazenou na latě (viz obr.).

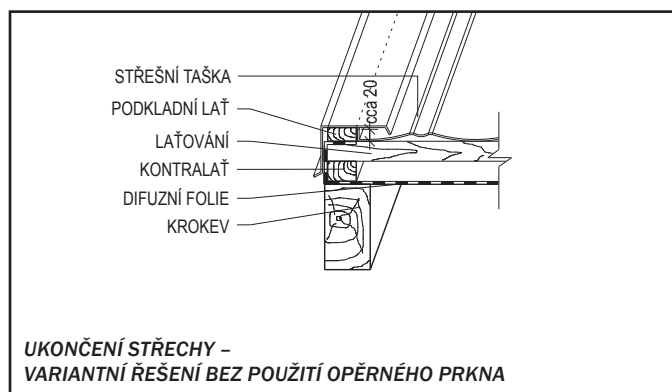
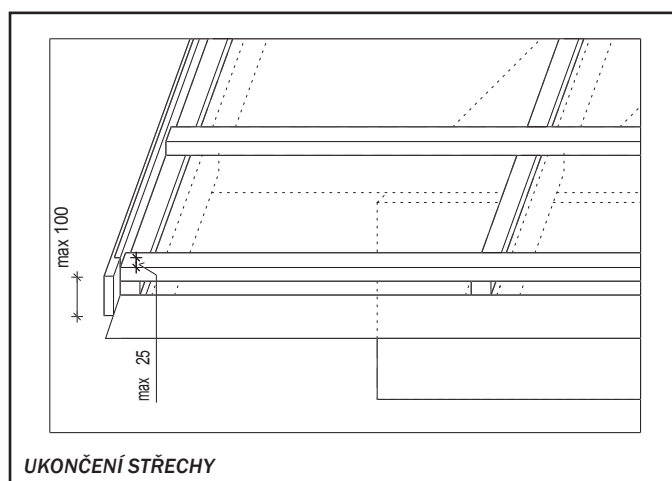

b) u střešního okna, komínu nebo jiné konstrukce prostupující střechou jsou dvě možnosti řešení. Buďto položte latě až ke konstrukci, a do vzdálenosti cca 140 mm z vrchu latě odeberte

min. 25 mm výšky profilu (dá se provést pouze u latí s výškou nad 50 mm) pro zapaštění oplechování, nebo latě ukončete cca 140 mm od konstrukce a mezi latě a konstrukci upevněte bednění, jako oporu pro oplechování. Vrchní líc bednění musí být opět min. 25 mm pod vrchní hranou latí. U střešního okna vždy dbejte doporučení obsažená v montážním návodu výrobce okna.

- c) v úžlabí provedete úpravu konce latí stejně jedním ze způsobů, jako u předchozího detailu, s tím, že zapaštění plechu úžlabí by mělo být širší, cca 150 až 200 mm na každou stranu podle délky úžlabí.
- d) v hřebeni upravte laťování dle použitého typu hřebenáče. U hřebenáčů půlkulatých osadte držáky hřebenové latě. Výškové osazení hřebenové latě, proveďte velmi pečlivě tak, aby umožnilo osazení hřebenáče včetně provedení odvětrávací šterbiny.
- e) u každého zatepleného nebo jen zabeďněného krovu je nutné vytvořit podmínky pro dobrou ventilaci pod střešní krytinou. Doporučujeme vždy použít pojistnou difuzní fólii a střešní plášť odvětrat! Výpočet odvětrání dle ČSN 73 190

15. Pokud jsou na střeše navrženy sněhové zábrany, nebo bezpečnostní prvky, použijte v místě kotvení zesílené laťování. Dbejte montážního návodu pro tyto prvky.

### MONTÁŽ DOPLŇKOVÝCH KONSTRUKCÍ:

16. Před montáží krytiny proveďte montáž žlabových háků, držáků hromosvodů, antén, okapních plechů, úžlabních plechů a lemování střešních oken. Montáž sněhových zábran se provádí v průběhu pokládání střešní krytiny. Dbejte pokynů obsažených v montážním návodu pro tyto prvky.

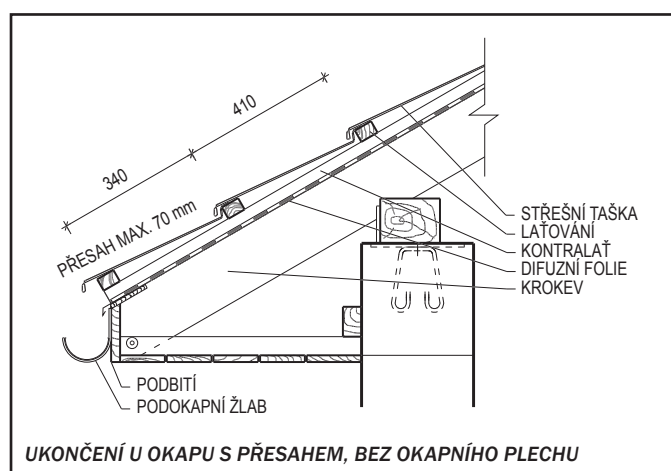
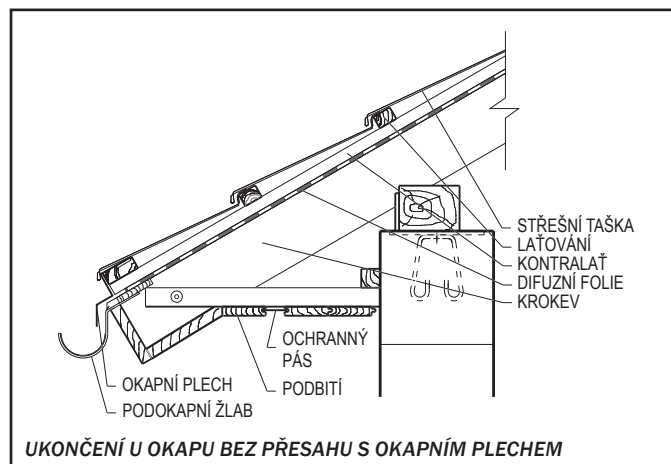
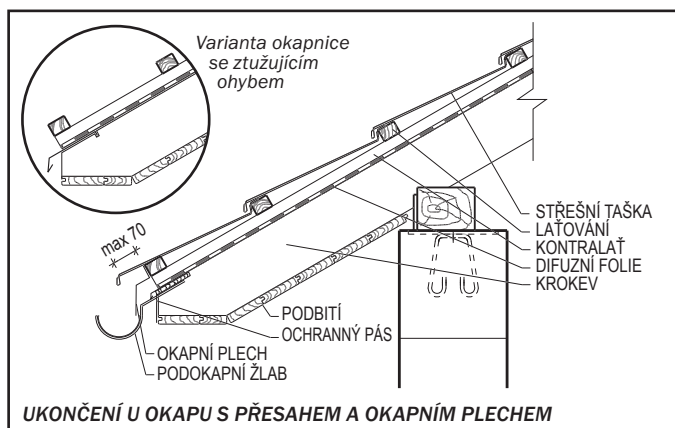

### VLASTNÍ MONTÁŽ KRYTINY

Práci na střeše organizujte tak, aby byla chůze po krytině minimalizována. Je-li nutné po krytině chodit, použijte obuv s měkkou gumovou podrážkou. Při chůzi po krytině našlapujte v dolní části pánve opřené o střešní lať!!!

1. Montáž krytiny začněte shora pod hřebenem v první nezkrácené a neupravené řadě. Pokládku je možné začít i levé, i pravé strany. Jednotlivé šablony srovnajte do roviny a přibijte dvěma hřebíky ve spojích shora. Hřebíky nezatloukejte napoprvé celé z důvodu případné další manipulace. Okraje krajních šablon ohněte o cca 20 mm nahoru. Dbejte na to, aby šablony dobře lícovaly. Ohyb bude umístěn pod oplechování zdi, nebo pod zavětrovací lištu. Ohyb ve vrchní části šablony proveďte o něco menší, než u spodního okraje. Tak vznikne konický efekt a šablony jednotlivých řad do sebe bez problémů zapadnou. Dbejte na maximální přesnost kladení šablon. Šablony dorážejte k horní latě a jednotlivé šablony překládejte přesně prolisem do sebe.

2. V první nezkrácené řadě umístěte odvětrávací tašky. Množství podléhá výpočtu. Pokud jsou odvětrávací tašky navrženy, je nutné použít alespoň 1 ks na jedno pole krokví.
3. Pokračujte v montáži druhou celou řadou. Šablony podkládejte spodní pod horní s posunem o dvě vlny. Dbejte na to, aby spoje šablon nevycházely nad sebou. Pokud Vám v této řadě sedí šablony přesně prolisy na sebe, první a druhou řadu připevněte nahotovo třemi hřebíky do každé šablony ze spodu do střešní latě.
4. Podmínkou správné montáže je umístění hřebíků v každém spoji jednotlivých šablon, dále v každé druhé vlně a dodržování šachovnicové skladby šablon. Každé ukončení šablony u lišty, nároží a hřebene ohněte cca 20 mm ohybem nahoru.
5. Po připevnění první a druhé řady se vraťte k dokončení řady u hřebene. Tato řada většinou nevychází na celou šířku šablony. Jednotlivé šablony zastříhnete na požadovaný rozměr s přídavkem cca 40 mm. Tento přesah ohněte nahoru. Horní část šablony je vhodné podložit deskou, nebo latí.
6. Nyní si opět rozměřte střechu a to svisle kolmo k okapu. Na střešní latě si naznačte kontrolní body, které Vám budou sloužit k ověření přesného krytí šablon a k přesnému napojení šablon pod komínem, střešním oknem nebo vikýřem.
7. Po každé třetí nebo čtvrté řadě za sebou zapravujte případná poškození povrchu šablon opravnou sadou. Dbejte pokynů obsažených v návodu k použití opravné sady. Při dodržení tohoto postupu nebudete po položené krytině vůbec chodit.
8. Montáž držáků hromosvodu a antény je nutné provést před započítím montáže krytiny. Během montáže krytiny tyto prvky postupně zapravujte.
9. S pokládáním pokračujte až k okapu. Poslední řadu u okapu připevněte v každém prolisu v místě, kde vlna doléhá k první střešní latě. Pro kotvení je možné použít hřebíky, vruty se zápusťnou hlavou a u krytiny Bond Metelic i šrouby s EPDM podložkou.
10. V případě jakýchkoliv nestandardních prvků použijte pro výrobu prvek "rovinný plech".
11. Pokládání u štítové, nebo boční zdi provedte následujícím způsobem: Tento detail se provádí stejně u okraje, kde pokládka začíná nebo kde končí, nebo u zdi prostupujících střešní rovinou. Použijte oplechování ke zdi. Kolmo na latě přibijte cca 20 mm vysokou latě, ke které budou přraženy jednotlivé šablony. Před instalací vyhněte okraj krajní tašky nahoru cca 20 mm (konicky). Jednotlivé díly oplechování kladte od okapu k hřebeni s přesahem cca 150 mm. Jeden díl pokryje 3 řady tašek. Je důležité, aby lišty byly upevněny rovně a přesně zapadaly do profilu položené krytiny, a aby plochou horního ohybu zapadly do předem připravené drážky ve zdi. Drážku zatěsněte tmelem. Nepřiléhá-li lišta přesně do profilu tašek (např. vlivem nerovnosti střechy nebo zdi), zvedá se - můžeme ji k vložené latě přibít. Pokud není zeď kolmá na směr latí (tašek) bude nutné boční profil lišty nůžkami upravit do přesných šikmých délek. Pokud ani to není možné, je nutné lištu vystříhat a naohýbat z rovinného plechu.

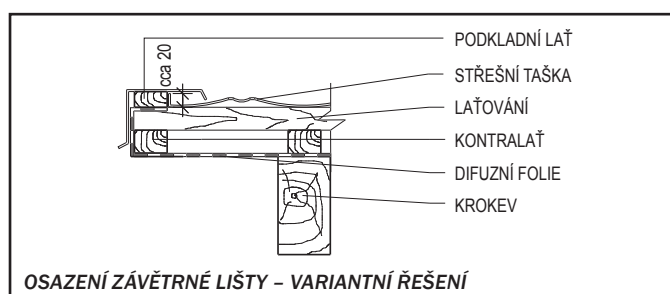
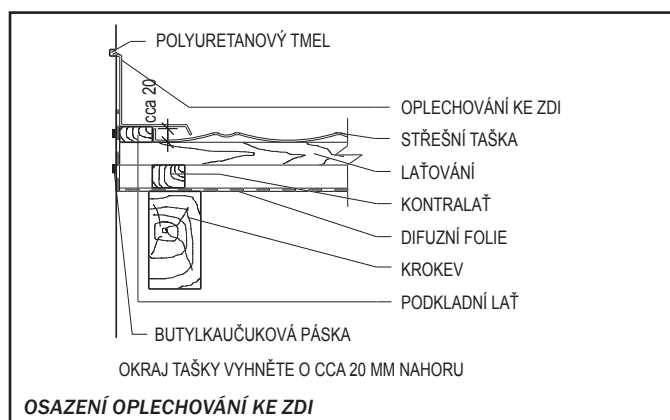

12. Pokládání na přesahujícím konci střechy proveďte následujícím způsobem: Použijte závětrnou lištu. Lišty pokládejte od okapu k hřebeni s přesahem cca 150 mm tak, aby těsně zapadly do profilu položené krytiny a vnější i horní plochou přiléhaly k boční latě, ke které se z vnější strany přibijí se spádem horní plochy lišty do střechy. Nepřiléhá-li lišta přesně do profilu tašek (např. vlivem nerovnosti střechy), můžete na nutných místech lištu přibít k latě i přes její horní plochu. Pokud není okraj střechy kolmý, platí úprava jako u oplechování ke zdi.
13. Pro montáž hřebene použijte hřebenáč půlkulatý, nebo ve tvaru V. Podle zvoleného typu je třeba upravit laťování. Před pokládkou hřebenáčů osadte těsnící pás hřebene. Pokládání začněte po dokončení zkrácených řad pod hřebenem. Pokládejte proti směru převládajících větrů. Jednotlivé díly V hřebenáče se přibíjejí z boku do připravených latí. Typ hřebenáče půlkulatého se překládá o vylisovaný profil, typ hřebenáče V o cca 100 mm. Přibíjení hřebenáče půlkulatého je pouze s vrchu do hřebenové latě, pokud je hřebenáč dobře usazen z obou stran na krytinu a je stabilní. Uzavření hřebene na začátku a na konci proveďte půlkulatým hřebenáčem počátečním a ukončovacím. Materiál umožňuje respektovat obvyklé klempířské

postupy. V případě instalace hromosvodu postupujte tak, že kotvy umístíte do spojů závětrných lišt, oplechování ke zdi a půlkulatých hřebenáčů tak, aby je bylo možné připevnit k boční nebo hřebenové latě a dalším prvkem překrýt po vodě. Přes hřebenáč půlkulatý lze střechu odvětrat, věnujte proto pozornost odvětrávací mezeře.

14. Montáž nároží se obvykle provádí z půlkulatých hřebenáčů, lze jej však zhotovit také z hřebenáčů V. Na tomto výběru vždy závisí úprava latí v nároží. Nároží z hřebenáčů půlkulatých bývá upevněno hřebíkem přes vrchol profilu do jedné latě upevněné do osy nároží a přesahující výšku okolních latí o 50 mm. Jelikož půlkulatý hřebenáč není možné přizpůsobit příčnému profilu tašek, vznikají tak mezi půlkruhovým hřebenáčem a vrchní částí tašek mezery. Proti zatékání a zafukování deště a sněhu proveďte dvě opatření. Za prvé okraje krajních tašek vyměřte až k nárožní latě a přidejte 20 – 30 mm navíc, které ohnete nahoru podél latě. Za druhé, použijte těsnící pás hřebene, nebo alespoň mezi tašky a hřebenáč vložte samolepící klínové těsnění, které se přizpůsobí nepravidelnému tvaru. Nároží z hřebenáče V je upevněno hřebíky z boku na dvě latě rovnoběžné s nárožím. Pokládejte od spodu nahoru s přesahem prvků cca 100 mm. Kraje tašek ohněte cca 20 mm nahoru, těsně k latě. Těsnící pás hřebene, ani klínové těsnění zde není možné umístit. V místě napojení nároží na hřeben půlkulaté hřebenáče sestříhejte na sraz, spáru utěsňte polyuretanovým tmelem a pak zasypte granulátem do barvy. Čelo nároží půlkulatého hřebene uzavřete záslepkou vystříženou z plechu, dosedající na čelo latě, dle potřeby zastříhnete. Můžete použít hřebenáč půlkulatý počáteční a koncový. Hřeben a nároží mohou být provedeny jako větrané. Pro kvalitní ventilaci je nutné odvětrání správně nadimenzovat.

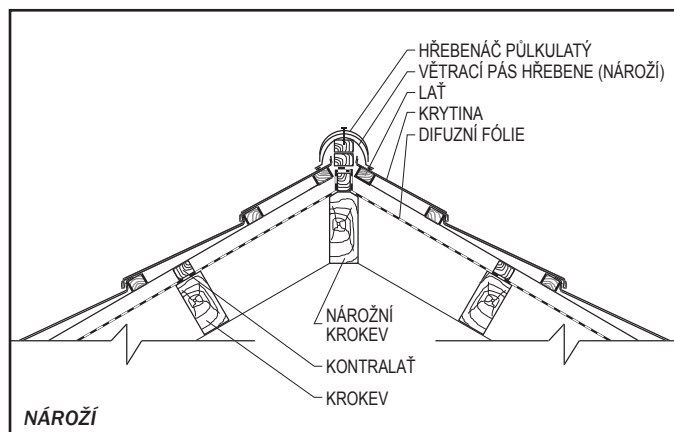
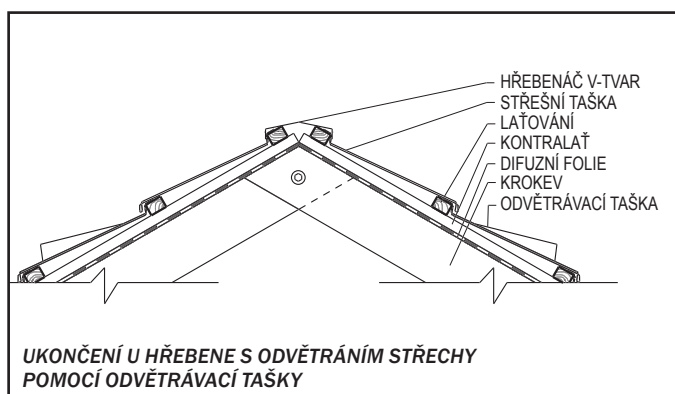
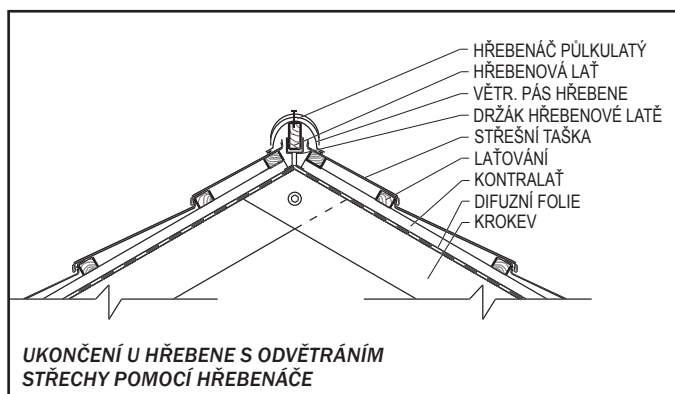

15. Pro montáž úžlabí můžete použít množství řešení. Konečný způsob provedení je dán tvarem a sklonem střechy. Doporučujeme úžlabí celoplošně vybednit (je možno použít i vodovzdornou překližku) a zapustit níže o 25 mm. Natvarujte úžlabní plech dle konkrétního tvaru úžlabí a oba okraje min. 20 mm ohněte nahoru, popř. s bočním falcem dovnitř úžlabí. Šablony položte přes okraj úžlabí a kraje ohněte směrem dolů. V případě, že úžlabí bude krátké (např. nadstavba ve střeše apod.) doporučujeme šířku plechu pro úžlabí zúžit na cca 300 mm. Na úžlabí delší - šířku 500 mm zachovejte. Úžlabní plechy se překrývají o min. 100 mm a upevňují hřebíky přes boční ohyby příponkami do latí. Střešní latě ukončete, na kraji bednění. Pokud úžlabí není vybedněno, je zpravidla zapotřebí úžlabní plech zapustit o min. 25 mm do latí, aby se přesahující tašky u úžlabí nezvedaly.
18. Oplechování u střešního okna. Detail napojení krytiny na střešní okno je prakticky stejný se standardním oplechováním komínu, s přihlédnutím ke konkrétnímu prefabrikovanému oplechování okna. Důležité je zapuštění oplechování okna cca 25 mm pod úroveň horní hrany latí, aby bylo možné tašky ohnout na konci dolů. Vždy dbejte pokynů v montážním návodu daného typu okna.
19. Prostupy antén, tyčí a rour jsou řešeny tvarovkami. Všechny prvky jsou pevně spojeny s průchodovým prvkem vylisovaným přesně do tvaru tašky. Není tedy třeba šablony upravovat a detaily utěšňovat, stačí pouze do modulu vložit správný prvek.

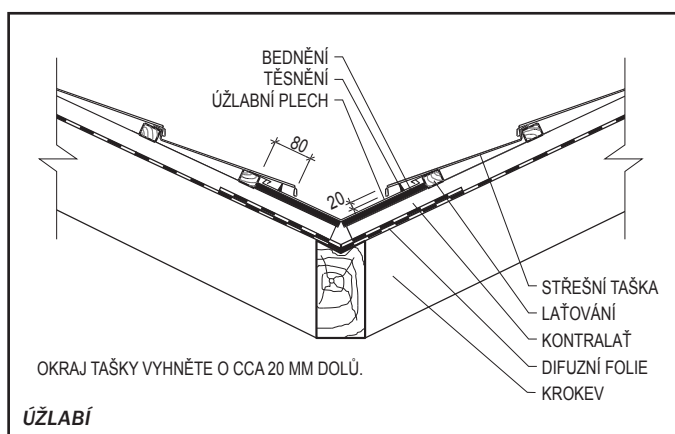

16. Oplechování komínů standardní proved'te při respektování zásad o ukončení tašek s ohybem dolů. Je obvyklé použít k oplechování falcovací plech a postupovat obvyklým klempířským způsobem. Pokud je to možné můžete na závěr plechy natřít barvou a zasypat granulátem. Dbejte doporučení v návodu k opravné sadě.
17. Oplechování komínů – variantní řešení. Zejména u větších komínů nebo podobných konstrukcí můžete nechat střešní latě položit až ke komínu, právě tak jako šablony s konci ohnutými nahoru a detail překrýt oplechováním ke zdi. Řešení detailu oplechování spodní části komína je poměrně jednoduché. Obvykle se použije zkrácená šablona a šablona z boku se nastříhne. Horní část položte ke komínu a spodní část přeložte do zkrácené tašky pod komínem. Detail z vrchu komína může být složitější, protože rovinný plech je třeba vodotěsně a pevně napojit na oplechování a profilu šablon.

## ATYPICKÉ DETAILS:

Není-li možné jakýkoliv detail provést z vyráběného sortimentu doplňků, lze použít jiný materiál s vysokou korozní odolností (hliník, titan-zinek, olověné pláty a pásy) Stříhané části krytiny a poškozená místa musí být opatřena nátěrem opravnou barvou, případně zasypana minerálním granulátem.

## UPOZORNĚNÍ:

Střešní konstrukce musí odpovídat platným normám, předpisům i doporučením výrobce pro montáž dané střešní krytiny. Zvláště u budov s obytným podkrovím je nutné navrhovat (dvou i tří plášťové) dokonalé odvětrání střešního pláště v souladu s platnými technickými normami. Skladby střešního pláště je vhodné ověřit tepelně technickým výpočtem.

Každá střecha je originál, proto návod výrobce nemůže zohlednit všechny možnosti řešení detailů. Proto výrobce neručí za případné škody vzniklé nesprávným použitím nebo nepochopením návodu.

## Přehled korozivních prostředí

produkt	Stupeň korozní agresivity						povrch. úprava
	C1	C2	C3	C4	C5	SP	
pozink	✓	✓	✗	✗	✗	✗	pozink min. 200 g/m <sup>2</sup>
alusat	✓	✓	✓	☎	☎	☎	aluzink min. 150 g/m <sup>2</sup>
polyestersat 25	✓	✓	✓	✗	✗	✗	polyester 25 μm
satmat 35	✓	✓	✓	✗	✗	✗	polyester 35 μm
satpur 50	✓	✓	✓	✓	✓	☎	polyuretan 50 μm
satpurextra 50	✓	✓	✓	✓	✓	☎	polyuretan 50 μm
exclusive	✓	✓	✓	✓	✓	☎	akryl + kamenivo

### Vysvětlivky:

SP – speciální atmosféra

✓ – doporučeno

✗ – nedoporučujeme

☎ – informujte se na našem technickém oddělení

## Postup při skladování a přepravě produktů SATJAM

### VŠEOBECNÉ POKYNY

Při převzetí zakázky, před počátkem montáže se ujistěte, že je zakázka kompletní a nevykazuje zjevné vady. Provedte kontrolu typu, materiálu, barevnosti, délky a počtu kusů dodaných výrobků.

Je-li důvod k reklamaci z důvodu výskytu vady zjištěné před zahájením montáže, nebo na začátku montáže, nesmí být montáž zahájena, nebo musí být přerušena a dodavatel musí být neprodleně písemně vyrozuměn. Do vyjádření výrobce se nesmí výrobky montovat. Nároky po montáži nebudou uznány.

Dbejte na to, aby se výrobky nedostaly do styku s agresivními látkami a barevnými kovy, zvláště pak s mědí, ani s výrobky mědi pokovenými, vápnem, cementem a jinými pojivy, kyselinami, louhy apod.

### PODMÍNKY SKLADOVÁNÍ

Dobu skladování omezte na minimum. Není dovoleno skladování nezakrytých výrobků. V případě krátkodobého skladování (max. 1 týden), skladujte výrobky pod plachtou a zajistěte odvětrání. Originální přepravní obal není určen ke skladování výrobků.

Je-li nutná doba skladování delší než jeden týden, umístěte výrobky v suché a větrané místnosti a ponechte je odkryté s volným přístupem vzduchu ke všem vrstvám. Pozinkované a aluzinkové plechy opatřete navíc vrstvou konzervačního oleje. Naolejování a pasivace pozinkovaných a aluzinkových plechů provedená výrobcem tvoří ochranu před bílou korozi pouze během přepravy.

V případě zatečení vody, mezi jednotlivé plechy, nebo jejího zkoncentrování může dojít ke vzniku elektrického článku, a následně korozi. Plechy, které byly ovlhčeny během přepravy nebo skladování, osušte a následně jednotlivé pásy proložte tak, aby byla zajištěna volná cirkulace vzduchu.

Pozinkované a aluzinkové plechy po osušení zkontrolujte a opatřete vrstvou konzervačního oleje.

Plechů uložené v balících nebo ve svítcích nesmí být skladovány na volném prostranství nebo v místech vystavených působení vlhkosti a teplotním změnám.

Zvláštní pozornost věnujte vykládce v zimních podmínkách a následnému skladování ve vytápěných skladech. V důsledku značných teplotních rozdílů vzniká kondenzát.

Lakované plechy jsou z výroby opatřeny ochrannou fólií, která je určena výhradně k ochraně povrchu plechů před mechanickým poškozením. Použití ochranné fólie nezbavuje povinnosti zabezpečit a chránit plechy během skladování a zpracování proti působení chemických a povětrnostních vlivů.

Při skladování a dopravě dbejte, aby plechy nebyly vystaveny nadměrnému slunečnímu záření a vysokým teplotám. Při skladování v nevhodném prostředí, vniknutí vlhkosti pod folii nebo při nadměrném zahřátí plechů může dojít ke změně přilnavosti folie k povrchu vlivem degradace lepidla. Dojde-li v důsledku tohoto k ulpění lepidla na povrchu plechu odstraňte je benzinovým čističem. Vždy dbejte na co možná nejkratší kontakt povrchu plechu s rozpouštědlem. Je zakázáno používat k čištění abrazivní prostředky. Maximální doba skladování nesmí být delší než 6 měsíců od data výroby.

Při nedodržení výše uvedených pokynů dojde ke ztrátě záruky.

### PŘEPRAVA

Přepravujete-li plechy vlastním dopravním prostředkem, musí mít takový automobil ložnou plochu umožňující bezproblémovou nakládku i vykládku a její délka musí odpovídat délce přepravovaných výrobků. Tyto nesmí přesahovat za hranu automobilu. Správné uložení a ukotvení výrobků během přepravy zabrání poškození jejich povrchu.

Pozinkované a aluzinkové plechy během přepravy bezpodmínečně chraňte před působením povětrnostních vlivů.

Vykládku proveďte odpovídajícím manipulačním, nebo zvedacím zařízením (viz piktogramy v úvodu), nebo při ruční vykládce odpovídajícím počtem osob tak, aby nedošlo k poškození povrchové úpravy, k ohnutí bočních hran a k nadměrnému průhybu plechů. Nadměrný průhyb plechů způsobuje později problémy s jejich správným slícováním při montáži (natažení v zámcích) a na reklamace takové vady nebude brán zřetel.

### DĚLENÍ A MONTÁŽ

K dělení plechů použijte mechanické nůžky, elektrické nůžky, nebo elektrickou prostřihávačku. Po ukončení montáže bezpodmínečně očistěte povrch plechů od pilin, třísek a jiných nečistot. Použití úhlové brusky je zakázáno!

Jakékoliv dodatečné ohyby plechu provádějte pouze při teplotě plechu i okolního prostředí nad 5°C.

Všechny řezné hrany, poškrábaná místa a jiná poškození povrchu, k nimž dojde při montáži zapravte do 48 hodin správkovou barvou dle pokynů uvedených na obale.

### ÚDRŽBA

Jednotlivé typy povrchových úprav používejte tak, aby svou odolností odpovídaly agresivitě prostředí v dané lokalitě.

Bez ohledu na umístění stavby provádějte (minimálně jednou ročně) prohlídky a údržbu zabudovaných plechů (týká se i krytiny), zabráníte tak jejich předčasnému stárnutí. Případné poškození povrchové úpravy očistěte a opravte správkovou barvou.

Při znečištění povrchu očistěte. Pro čištění doporučujeme použít teplou vodu s běžným typem saponátu. Je zakázáno používat abrazivní prostředky (drátěnky, ocelové kartáče, prášky na nádobí a brusné pasty). Pro odstranění nečistot nerozpustných ve vodě použijte benzinový čistič. Při čištění benzinovým čističem dbejte následujících zásad:

- Povrch nesmí být v dlouhodobém kontaktu s touto látkou.
  - Před započatím čištění je nutné postup odzkoušet na vzorku. Jde zejména o kontrolu povrchu po vyčištění
  - Po očištění musí být povrch opláchnut vodou.
- Je zakázáno používat jiná organická rozpouštědla.

### TECHNICKÉ ODDĚLENÍ:

Mobil: 605 248 726

FAX: 596 231 098

**Rádi bychom Vás upozornili, že k optimálnímu výpočtu střešní plochy jsme pro Vás vyvinuli kalkulační program MOJE STŘECHA. CD s tímto programem si můžete vyzvednout na všech kontaktních místech.**

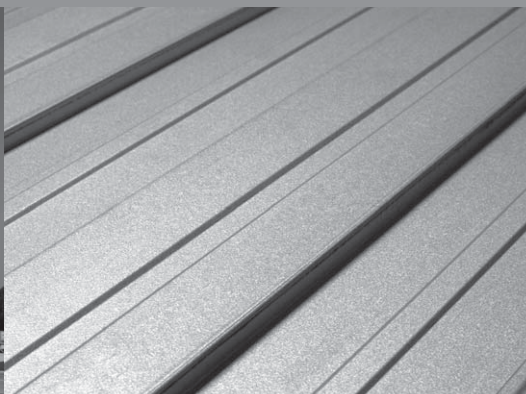

Pruszyński Group



střechy · okapy · trapézy

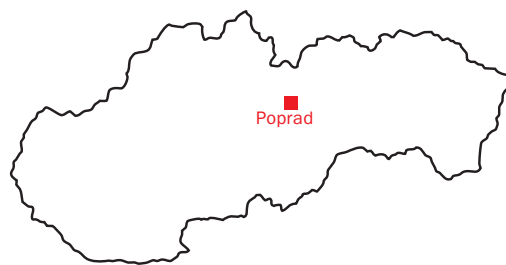

- SATJAM, s.r.o., Michalská 1032/21, 710 00 Ostrava  
tel.: +420 596 223 511, fax: +420 596 223 560  
e-mail: satjam@satjam.cz
- Praha – tel.: 281 980 861, fax: 281 980 863  
e-mail: praha@satjam.cz
- Brno – tel.: +420 517 070 019, fax: +420 517 070 021  
e-mail: brno@satjam.cz
- Ostrava – tel.: +420 596 223 535, fax: +420 596 231 098  
e-mail: ostrava@satjam.cz
- Hradec Králové – tel.: 495 490 880, fax: +420 495 490 877  
e-mail: hradec.kralove@satjam.cz
- Ústí nad Labem – tel.: +420 477 750 311, fax: +420 477 750 310  
e-mail: usti@satjam.cz

- SATJAM, s.r.o., Hraničná 13, 058 01 Poprad  
tel.: +421 527 723 617, fax: +421 527 893 512  
e-mail: poprad@satjam.sk, www.satjam.sk
- Východ: +421 911 909 095
- Střed: +421 903 990 060
- Západ: +421 902 897 060

#### Náš kompletní sortiment:

- střešní krytiny
- okapové systémy
- střešní doplňky
- trapézové plechy
- stěnové kazety, panely
- konstrukční profily
- rovinné plechy, svitky
- profily pro sádkokarton
- interiérové pohledy a obklady

#### Jsme držitelé certifikátů:

- ČSN EN ISO 9001:2001
- ČSN EN ISO 14001:2005
- OHSAS 18001:2007



[www.satjam.cz](http://www.satjam.cz)